

MAESTRO CD4 / CD6

Installations - und Bedienungsanleitung



Ausgabe 2004
© SATELCO AG
Technische Änderungen vorbehalten

<u>INHALT</u>	<u>Seite</u>	
1	EINFÜHRUNG	2
2	LIEFERUMFANG	3
3	INSTALLATION	3
4	BEDIENUNG	4
4.1	Ein-/Ausschalten der Wiedergabe	4
4.2	Kontrollhören der eingestellten Wiedergabe	4
4.3	Auswahl von Musik und Text	5
4.3.1	Musikauswahl	5
4.3.2	Textauswahl	6
4.3.3	Auswahl der Text-Pause	6
4.4	Aufnahme von Musik und Text	7
4.4.1	CD-Player - Kurzbeschreibung	7
4.4.2	Musikaufnahme	7
4.4.3	Textaufnahme	8
4.4.4	Aufnahmen über LINE-Eingang	8
4.5	Ansteuerung mit zeitgerechtem Start	9
5	TECHNISCHE DATEN	11
6	BEISPIELANSAGEN	11
7	SUISA-Anmeldeformular	

HINWEIS:

MAESTRO CD wurde mit grosser Sorgfalt hergestellt und geprüft. Dennoch wird dort, wo bei Versagen Schäden irgendwelcher Art entstehen können, ein Einsatz nicht empfohlen. Der Hersteller haftet nicht für Schäden und Folgeschäden, die durch Fehlfunktionen oder fehlerhafte Installation entstehen. MAESTRO CD enthält einen CD-Player. Bei geöffnetem Deckel und überbrückter Sicherheitsverriegelung tritt unsichtbare Laserstrahlung aus. Nicht dem Strahl aussetzen!

1 EINFÜHRUNG

MAESTRO CD ist ein verschleissfrei wiedergebendes Abspielgerät für Wartemusik und Warteeinformati- on in Telefonanlagen. Das Gerät arbeitet auch in jahrelangem Dauerbetrieb ohne jegliche Einbusse in der Wiedergabequalität!

Es gestattet die Kombination und Mischung von Musik und Texten wie in einem Tonstudio. Sogar ein individueller Wartetext ist sekundenschnell aufgesprochen und mit vorprogrammierter oder von Ihnen selbst eingespielter Musik kombiniert.

Ein eingebauter CD-Player unterstützt die Einspielung von Musik in den digitalen Speicher.

Das Gerät verfügt über vier digitale Wiedergabespeicher:

- * für Ihre eigene Musikaufnahme
- * für Ihre eigene Wartetextaufnahme
- * für die vorhandene Standardauswahl von Musikstücken und
- * für die vorhandene Standardauswahl von Wartetexten.

Die Wiedergabe kann aus den drei fest einprogrammierten Musikstücken und auch aus den selbst auf- genommenen Musikstücken frei gewählt werden. Ein ausgewählter Text oder eine Kombination von Texten wird bei der Wiedergabe von Musik automatisch hinzugemischt (eingebaute Tonstudio- Funktion).

Um die Musikauswahl zu erhöhen, liegt dem Gerät eine CD mit Musikstücken bei.

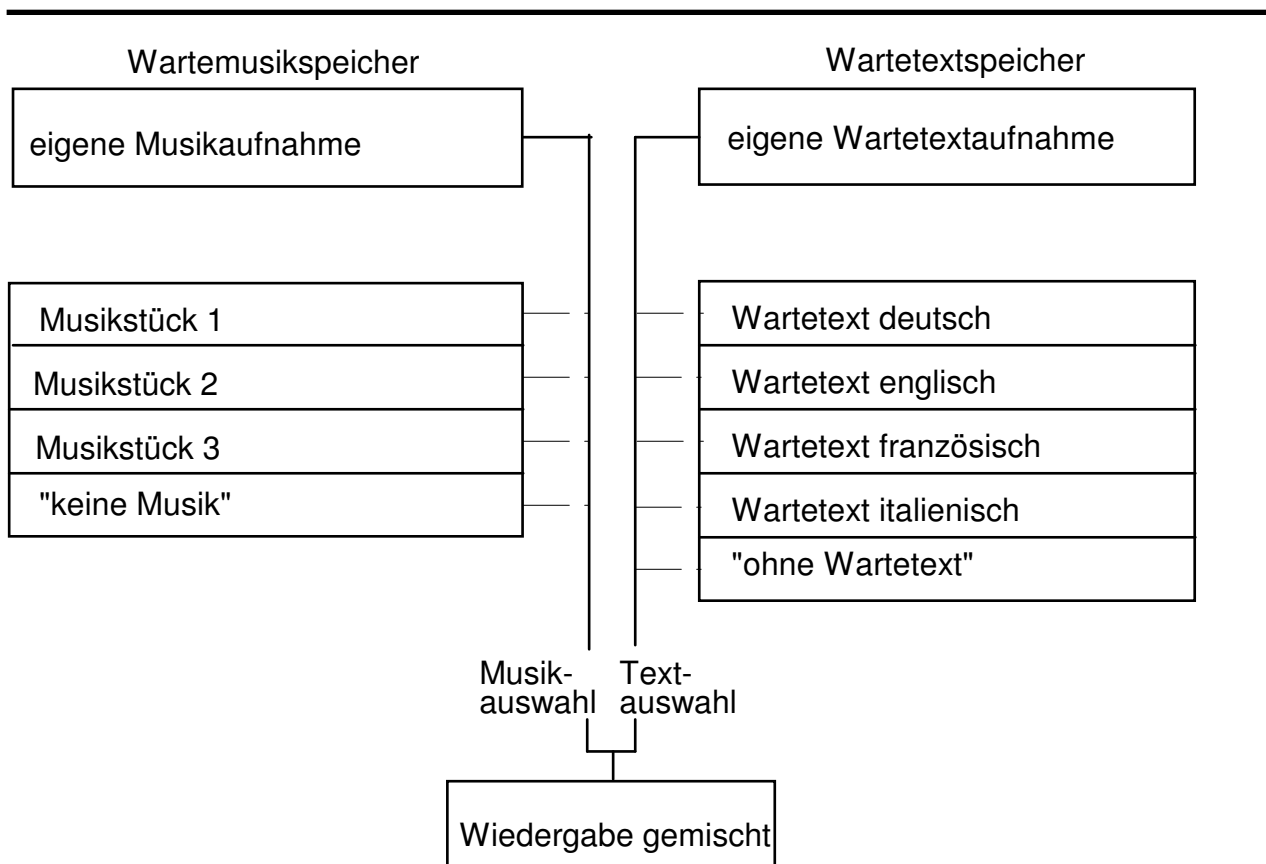

2 Lieferumfang

- 1 Gerät MAESTRO CD 4 / 6
- 1 Steckernetzteil 230 Volt
- 1 Anschlusskabel-Set für Wartemusikeinspielung
- 1 Anschlussdose
- 1 CD mit geeigneter Wartemusik (nicht SUIISA-frei!)
- 1 Installations- und Bedienungsanleitung
- 1 SUIISA - Informations- und Anmeldeformular

Sollte eines der Teile fehlen oder beschädigt sein, so wenden Sie sich bitte an Ihren Lieferanten.

3 Installation

Der Anschluss ist nur **von autorisiertem Personal** (Installateur der Telefonanlage) vorzunehmen.

- a.) Das Gerät verfügt über einen potentialfreien 600 Ohm Ausgang zum Anschluss an die telefonanlage. Ein Anschlusskabel ist mit dem Gerät fest verbunden. Eine Anschlussdose mit Schraubklemmen liegt bei:

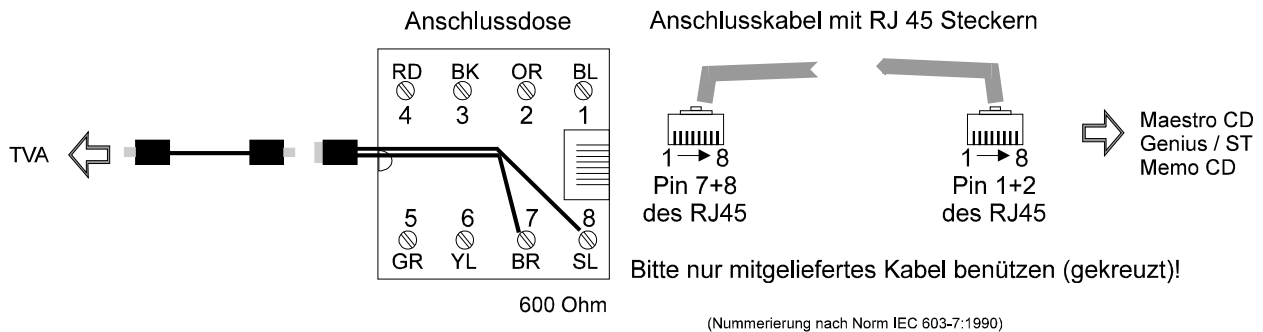

ACHTUNG: Der Anschluss der Musik-beim-Warten ist, unabhängig vom Telefonanlagen-Typ, zwingend gemäss diesem Schema auszuführen !

ACHTUNG:

Wird Maestro CD an einer Siemens Hicom 300 über einen analogen Sonderteilnehmer angeschlossen, ist zwischen der TVA und dem Satecco-Gerät ein „Lineinterface mit Ruferkennung“ als Übertrager zwischenschalten.

Wird dieser Übertrager bei Siemens Hicom 300 nicht zwischengeschaltet, kann dies zu Schäden im Gerät führen. Für diese Schäden kann keine Garantie-Leistung in anspruch genommen werden !

- b.) Bitte Steckernetzteil in Steckdose stecken.

Bitte verwenden Sie nur das mitgelieferte Netzteil!

- c.) Lautstärkereglern für Musikeinspielung (Geräterückseite) mit einem Schraubenzieher in Mittelstellung bringen.
- d.) Deckel schliessen, Taste WARTEMUSIK-WIEDERGABE aussen am Gerät betätigen, sodass das zugehörige LED leuchtet.
- e.) Bitte Probeanruf über Amt durchführen, das Gespräch in Rückfrage legen und die Lautstärke wie gewünscht einstellen.

⇒ HINWEIS:
Bei Ferngesprächen wird die Übertragung gedämpft, bitte nicht zu leise einstellen!

Werksseitige Voreinstellungen:

Musikstück 1 und
Wartetext 1
Pause zwischen den Wartetextwiederholungen: 10 Sek.

4. BEDIENUNG

Das Ein- / Ausschalten der Wiedergabe ist jederzeit bei geschlossenem Deckel möglich. Alle anderen Bedienvorgänge erfolgen bei geöffnetem Deckel und abgehobenem Hörer

ACHTUNG:
Bei abgehobenem Hörer erfolgt keine Ausgabe
der Wartemusik / Wartetexte zur Telefonanlage!

4.1 Ein-/Ausschalten der Wiedergabe



Die Wiedergabe der Wartemusik / des Wartetextes kann jederzeit mit der Taste WARTEMUSIK ein- und ausgeschaltet werden.

Für diesen Bedienungsvorgang muss der Hörer aufgelegt sein!

Eine LED neben dem Schalter zeigt an, ob die Wiedergabe eingeschaltet ist.

4.2 Kontrollhören der eingestellten Wiedergabe



Hörer abheben



Taste WARTEMUSIK drücken
Die Wiedergabe erfolgt über den Hörer.



Hörer auflegen (oder weitere Bedienvorgänge)

4.3 Auswahl von Musik und Text

4.3.1 Musikauswahl

Eine Folge von bis zu 4 Musikstücken kann für die Wiedergabe ausgewählt werden. Die ausgewählte Folge wird endlos (rotierend) wiedergegeben.

Wiedergabe ausgewählt werden. Die ausgewählte Folge wird endlos (rotierend) wiedergegeben.



Hörer abheben



Taste MUSIKAUSWAHL wiederholt drücken, bis Sie das gewünschte Stück hören:

- eigene Musik (falls aufgenommen)
- Musik 1,
- Musik 2,
- Musik 3,
- "keine Musik" (nur Textwiedergabe)



Taste SPEICHERN drücken

(evtl. 3 zusätzliche Musikstücke)

Zur Kontrolle der gewählten Zusammenstellung: Taste WARTEMUSIK-WIEDERGABE drücken; Wiedergabe über den Hörer (Musik mit Texteinblendung). Falls Sie die Zusammenstellung ändern wollen, bitte obigen Vorgang wiederholen (die "alte" Zusammenstellung wird dabei gelöscht!)



Hörer auflegen (oder weitere Bedienvorgänge)

4.3.2 Textauswahl

Eine Folge von bis zu 5 Wartetexten kann für die Wiedergabe ausgewählt werden. Die ausgewählte Folge wird der wiedergegebenen Musik hinzugemischt.



Hörer abheben



Taste TEXTAUSWAHL wiederholt drücken bis Sie den gewünschten Text hören:

- eigener Text (sofern aufgenommen)
- "Bitte warten Sie!"
- dito. englisch
- dito. französisch
- dito. italienisch
- "kein Text" (nur Musikwiedergabe)



Taste SPEICHERN drücken

evtl. 4 zusätzliche Wartetexte

Zur Kontrolle der gewählten Zusammenstellung: Taste WARTEMUSIK-WIEDERGABE drücken; Wiedergabe über den Hörer (Musik mit Texteinblendung). Falls Sie die Zusammenstellung ändern wollen, bitte obigen Vorgang wiederholen (die „alte“ Zusammenstellung wird dabei gelöscht!).



Hörer auflegen (oder weitere Bedienvorgänge)

4.3.3 Auswahl der Text-Pause

Sie können die Pausen zwischen den Wartetexteinblendungen in einem Bereich von 5 bis 40 Sekunden einstellen.



Hörer abheben



Taste TEXT-PAUSE wiederholt drücken bis die gewünschte Pausendauer im Hörer angesagt wird



Taste SPEICHERN drücken

Zur Kontrolle der eingestellten Text-Pause:



Taste WARTENUSIK-WIEDERGABE drücken; Wiedergabe über den Hörer (Musik mit Texteinblendung). Falls Sie die Pause ändern wollen: bitte obigen Vorgang wiederholen.



Hörer auflegen (oder weitere Bedienvorgänge)

4.4 Aufnahme von Musik und Text

4.4.1 CD-Player - Kurzbeschreibung

MAESTRO CD enthält einen eingebauten CD-Player, von dem beliebige Musikstücke in den digitalen Speicher geladen werden können. Aus dem Speicher erfolgt die Dauerwiedergabe völlig verschleissfrei.

Der CD-Player befindet sich in einer nach vorn herausziehbaren Schublade im unteren Teil der MAESTRO CD-Vorderseite.

Zur Vorbereitung der Musikaufnahme (siehe 4.2.4.2):

- Schublade soweit herausziehen, dass der CD-Player - Deckel ganz geöffnet werden kann.
- Deckel des CD-Players mit Taste OPEN öffnen
- Gewünschte CD einlegen und nach unten drücken, sodass sie fest auf der Antriebsachse aufsitzt. Deckel schliessen.
- Gewünschtes Musikstück mit den SKIP-Tasten (VOR-/RÜCKWÄRTS) auswählen (falls Sie die Musik vor der Aufnahme hören wollen: bringen Sie MAESTRO CD, wie in 4.4.2 beschrieben, in den Aufnahmemodus, bei dem Sie die Musikstücke der CD im Hörer abhören können)
- Mit Taste PLAY/PAUSE am Anfang der gewünschten Passage stoppen
- Gleichzeitig mit dem Start der Aufnahme (4.4.2): CD-Wiedergabe mit PLAY/PAUSE starten
- Nach beendeter Aufnahme: CD-Player mit Taste STOP anhalten, Schublade schliessen. Der CD-Player schaltet sich dabei automatisch aus.
- Bitte niemals die Linse mit dem Finger berühren. Bei verschmutzter Linse ist ein einwandfreies Arbeiten des CD-Players nicht gewährleistet. Evtl. diese mit einem weichen, fuselfreien Tuch (Pinsel) reinigen.

4.2.4.2 Musikaufnahme



Hörer abheben



AUFNAHME START/STOP-Taste drücken



LED's WARTEMUSIK und WARTETEXT blinken abwechselnd.



WARTEMUSIK-Taste drücken



LED LINE/CD leuchtet: Aufnahme vom CD-Player oder über den LINE-Eingang. (Bei Bedarf auf Aufnahmequelle "HÖRER" umschalten.)



LED AUFNAHME blinkt (Aufnahmebereitschaft). Bei Aufnahmen über LINE/CD können Sie jetzt die Musikquelle (z.B. CD-Player) im Hörer hören.

CD-Player starten (siehe 4.2.4.1) und



AUFNAHME START/STOP-Taste drücken, um die Aufnahme zu starten.



LED AUFNAHME leuchtet permanent (Aufnahme läuft). (10 Sek. bevor die Aufnahmekapazität erschöpft ist, blinkt die LED erneut. Bitte die Aufnahme beenden!)



AUFNAHME START/STOP-Taste erneut drücken, um die Aufnahme zu beenden (CD-Player stoppen)



Zur Kontrolle der erfolgten Aufnahme: Taste WARTEMUSIK-WIEDERGABE drücken, Wiedergabe über den Hörer (Musik mit Texteinblendung)



Hörer auflegen (oder weitere Bedienvorgänge)

4.2.4.3 Textaufnahme



Hörer abheben



AUFNAHME START/STOP-Taste drücken



LED's WARTEMUSIK und WARTETEXT blinken abwechselnd.



WARTETEXT-Taste drücken



LED HOERER leuchtet: Aufnahme über den Hörer. (Bei externer Tonquelle auf LINE umschalten!)



LED AUFNAHME blinkt (Aufnahmebereitschaft) (Bei Aufnahmen über den LINE-Eingang können Sie jetzt die Tonquelle vorbereiten.)



AUFNAHME START/STOP-Taste drücken, um die Aufnahme zu starten



LED AUFNAHME leuchtet permanent (Aufnahme läuft). Bitte laut und deutlich in den Hörer sprechen. (10 Sek. bevor die Aufnahmekapazität erschöpft ist, blinkt die LED erneut. Bitte die Aufnahme beenden!)



AUFNAHME START/STOP-Taste erneut drücken, um die Aufnahme zu beenden. Die Aufnahme wird nun zur Kontrolle wiedergegeben.



Hörer auflegen (oder weitere Bedienvorgänge)

4.4.4 Aufnahmen über LINE-Eingang

Es kann sowohl von dem eingebauten CD-Player als auch von einer beliebigen externen Tonquelle z.B. Kassetten- oder Tonband-Abspielgerät aufgenommen werden. Bei einem externen Stereo-Abspielgerät benutzen Sie bitte ein Stereo-Überspielkabel. Es wird dann sowohl vom linken wie auch vom rechten Kanal aufgenommen. Die Aufnahme selbst erfolgt in Mono.

4.5 Ansteuerung mit zeitgerechtem Start

In besonderen Anwendungsfällen kann die Wiedergabe extern gestartet werden (z.B. zeitgerechter Einsatz beim ersten Anrufer). Dies kann mit einem potentialfreien Kontakt am Eingang IN1 erfolgen am Ausgang OUT steht der Wiedergabestatus zur Verfügung.

Funktion und Beschaltung der Signale IN1 und OUT:

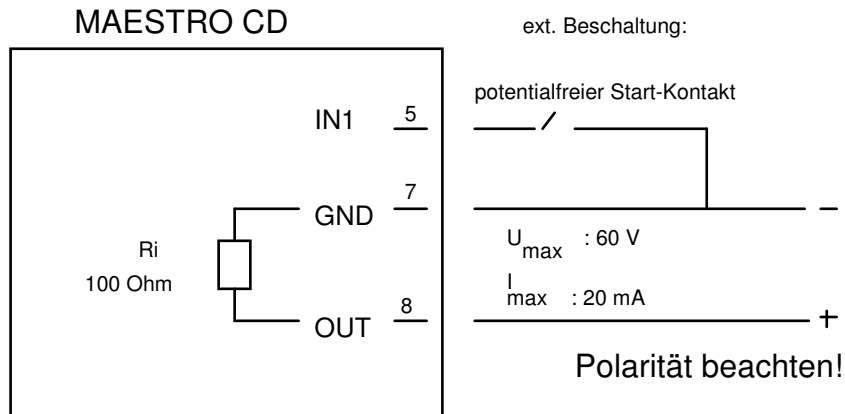

IN1 (Strom = aktiv):
 20 ms bis 1 s: 1 x Wiedergabe komplett
 > 1 s: Wiedergabe mit Wiederholungen bis Signalende

OUT (Strom = aktiv): aktiv solange Wiedergabe läuft, zu Beginn jeder Wiederholung ca. 20 ms inaktiv

5 TECHNISCHE DATEN

Wiedergabespeicher:	MAESTRO-CD4	
	gesamt	5:00 Min.
	davon fest programmiert:	1:00 Min.
	freie Musikaufnahme:	3:30 Min.
	freie Textaufnahme:	1:00 Min.
	<hr/>	
	MAESTRO-CD6	
	gesamt:	7:00 Min.
	davon fest programmiert:	1:00 Min.
	freie Musikaufnahme:	5:00 Min.
	freie Textaufnahme	1:00 Min.
Stromversorgung:	über <u>mitgeliefertes</u> 230 Volt Steckernetzteil, max. 10 VA	
Erhalt d. Aufnahmen b. Stromausfall:	mindestens 3 Tage	
Ausgänge:	600 Ohm potentialfreier Ausgang zum Anschluss an telefonanlagen (Pegel einstellbar, max 0 dB)	
	<hr/>	
	niederohmiger Ausgang (Pegel einstellbar)	
	<hr/>	
	Statusausgang:	Wiedergabe läuft Wiedergabestart
Eingänge:	LINE Eingang (3,5 mm Stereobuchse)	
	<hr/>	
	Stuereingang für potentialfreien Startkontakt	
Gewicht:	MAESTRO CD:	ca. 2,2 kg
	inkl. Netzteil:	ca. 2,6 kg
	inkl. Verpackung:	ca. 4,0 kg
Abmessungen:	Breite:	ca. 280 mm
	Tiefe:	ca. 270 mm
	Höhe:	ca. 130 mm
Umgebungsbedingungen:	Lagerung:	0-40 Grad Celsius 15-95 % rel. Feuchte
	Betrieb:	10-35 Grad Celsius 15-75 % rel. Feuchte

6. BEISPIELANSAGEN

Wartetext

Bitte haben Sie noch einen Moment Geduld. Sie werden gleich bedient.

Wir haben Sie nicht vergessen. Sie werden gleich persönlich begrüsst.

Wir wissen, dass Sie warten. Sie werden so bald wie möglich mit Ihrem gewünschten Partner verbunden.

Während Sie kurz warten, unterhält Sie Albert West mit „Ginny come lately“.

Und jetzt noch die Sonderaktion dieser Woche. 14 Tage Jamaica für Fr. 1'100.--.

Haben Sie noch keine Freikarte für die Messe in Basel? Melden Sie dies bitte bei unserer Zentrale.

Besuchen Sie uns an der ORBIT in Basel vom 19.-23. September in der Halle 2 am Stand K2.

Message d'attente

Prière de patienter un instant, nous allons vous répondre de suite.

Nous ne vous avons pas oublié, nous allons vous accueillir personnellement sans tarder.

Nous savons que vous attendez votre correspondant, nous allons vous mettre en communication sous peu.

Durant une brève attente, Albert West vous divertit avec „Ginny come lately“.

Et voici encore l'action spéciale de la semaine, 14 jours en Jamaïque pour fr. 1'100.--

N'avez-vous pas encore d'entrée gratuite pour Orbit à Bâle, alors signalez-le à notre central.

Passez nous voir à l'Orbit à Bâle, du 19 au 23 septembre vous nous trouvez sur le stand Z99 dans la halle 505.